

## LINEE GUIDA E PROCEDURE DA SEGUIRE PER L'APERTURA DI UN "CHIRINGUITO" IN SPIAGGIA

### Check-list

Il richiedente deve sempre essere il titolare di un pubblico esercizio già esistente e con regolare concessione di chiosco/bar sulla spiaggia.

Esclusivamente per le zone in cui, secondo le previsioni del vigente Piano dell'arenile (Tabelle di cui all'Allegato A del Piano) non insistono attività di bar ristorazione all'interno del comparto, è consentito ai pubblici esercizi non disciplinati dal Piano sopracitato e collocati ad una distanza non superiore a ml. 250 dallo stabilimento (da calcolarsi prendendo come centro l'ingresso del pubblico esercizio ed intersecante lo stabilimento del comparto frontistante con il quale si vuole fare l'accordo) accordarsi con uno degli stabilimenti del comparto frontistante per l'apertura del chiringuito.

Il titolare del pubblico esercizio deve attenersi alle seguenti regole:

**1) RICHIEDERE** mediante apposita istanza corredata da planimetria idonea alla valutazione di conformità urbanistica, come già avviene per le altre manifestazioni svolte da terzi sulle aree in concessione ai bagnini, autorizzazione allo svolgimento dell'iniziativa, previa acquisizione del parere favorevole del titolare dello stabilimento balneare presso l'**Ufficio Demanio Marittimo**.

L'iniziativa per motivi igienico sanitari potrà svolgersi esclusivamente sull'area in concessione agli stabilimenti balneari più prossimi, ad eccezione di quanto previsto al punto precedente per i pubblici esercizi situati fuori dall'arenile.

Il chiringuito potrà essere collocato conformemente alle norme del vigente Piano dell'arenile. Dovrà essere realizzato in modo tale da costituire un'opera d'arredo (realizzato secondo la tipologia di cui all'allegato 1) priva di rilevanza edilizia e potrà essere installato sull'arenile per non più di 180 giorni.

In particolare, il banco adibito alla somministrazione potrà avere un ingombro massimo di mq 20 con ombrellone di copertura della stessa superficie massima di mq 20.

Il chiringuito potrà essere dotato di impianti elettrici ed idraulici.

Per consentire la fruibilità della struttura anche da parte delle persone diversamente abili, il chiringuito potrà essere circondato da percorsi con ampiezza non superiore a ml.1,50 collegati alla passerella di scorrimento dello stabilimento.

La proiezione dell'ombrellone attrezzato dovrà avere una distanza di almeno ml. 0,75 dalla passerella (quest'ultima potrà avere un'ampiezza fino a ml. 2,00).

Non sono consentite piazzole in fascia C.

Il chiringuito potrà essere installato nelle immediate vicinanze della pedana di accesso alla battigia dello stabilimento balneare che lo ospita oppure anche a ridosso del confine con altro stabilimento balneare limitrofo previo consenso scritto del confinante.

## **RICHIESTA DI OCCUPAZIONE TEMPORANEA DI AREA DEMANIALE MARITTIMA PER LO SVOLGIMENTO DELL'INIZIATIVA DENOMINATA "CHIRINGUITO"**

(reperibile al seguente link)

<https://www.comune.rimini.it/servizi/autorizzazioni-demaniali-marittime-e-normativa>;

Contatti Ufficio Demanio Marittimo

- Responsabile Catia Caprili
- Via Rosaspina 7
- Telefono 0541/704323 - 704782
- Mail: [roberto.pironi@comune.rimini.it](mailto:roberto.pironi@comune.rimini.it);  
[stefano.pagliarani@comune.rimini.it](mailto:stefano.pagliarani@comune.rimini.it);
- Pec: [dipartimento4@pec.comune.rimini.it](mailto:dipartimento4@pec.comune.rimini.it)
- Orario di apertura al pubblico previa prenotazione: Lunedì – Mercoledì – Giovedì - Venerdì' dalle ore 10,00 alle ore 13,00 - il giovedì anche dalle ore 15,00 alle ore 17,00 – Martedì e Sabato chiuso

**2) RICHIEDERE** all'Ufficio delle Dogane di Rimini, sito in via Emilia Vecchia n. 75, l'autorizzazione doganale ai sensi dell'art. 19 del D.lgs n. 374 dell'8/11/1990.

Art. 19 – Edifici in prossimità della linea doganale e nel mare territoriale.

“E' vietato eseguire costruzioni ed altre opere di ogni specie, sia provvisorie che permanenti, o stabilire manufatti galleggianti in prossimità della linea doganale e nel mare territoriale, nonché spostare o modificare le opere esistenti, senza l'autorizzazione del direttore della circoscrizione doganale...”.

**3) PRESENTARE** notifica all'AUSL ai fini della registrazione tramite il portale [www.impresainungiorno.gov.it](http://www.impresainungiorno.gov.it) seguendo il percorso di seguito indicato: Strutture ricettive e ristorazione → Ristorazione e somministrazione di alimenti e bevande → Esercizio di somministrazione di alimenti e bevande in

zone NON tutelate → Altre esigenze connesse con l'esercizio dell'attività → Notifica ai fini della Registrazione.

#### **4) U.O. Paesaggistica presso il Settore Governo del Territorio**

- Via Rosapina, 21, 4° piano, 47923 Rimini
- Responsabile Dott.ssa Daniela Pagliarani Tel. 0541 / 704408
- Operatori: Geom. Zavattini Giuliano Tel. 0541 / 704864, Arch. Pozzi Valentina Tel. 0541 / 704876
- Pec. [dipartimento3@pec.comune.rimini.it](mailto:dipartimento3@pec.comune.rimini.it);
- Orario di apertura al pubblico previa prenotazione: Martedì dalle ore 10,00 alle ore 13,00 - Giovedì dalle ore 15,30 alle ore 17,30.

L'installazione del chiringuito, da installare sull'arenile in area sottoposta a vincolo paesaggistico, non è soggetta ad autorizzazione paesaggistica, se in possesso delle caratteristiche degli interventi di cui all'allegato A punto A.17, del DPR 31/2017.

*“A.17. Installazioni esterne poste a corredo di attività economiche quali esercizi di somministrazione di alimenti e bevande, attività commerciali, turistico-ricettive, sportive o del tempo libero, costituite da elementi facilmente amovibili quali tende, pedane, paratie laterali, frangivento. Manufatti ornamentali, elementi ombreggianti o altre strutture leggere di copertura, e prive di parti in muratura o strutture stabilmente ancorate al suolo”.*

**5)** Ai fini della migliore qualificazione dell'offerta turistica la somministrazione potrà avvenire tutti i giorni di permanenza del chiringuito dalle ore 7,00 alle ore 24,00.

Durante l'orario di apertura del chiringuito è ammessa la diffusione di musica d'ambiente e di sottofondo, ovvero musica d'ascolto e di intrattenimento a volume moderato con esclusione delle fasce orarie comprese tra le ore 7,00 e le ore 9,00 del mattino e tra le ore 14,00 e le ore 16,00 del pomeriggio nelle quali la musica dovrà cessare.

Nella fascia oraria che va dalle ore 18,30 alle ore 23,30, richiedendo la licenza ai sensi dell'art. 68 TULPS, secondo le modalità previste nel successivo punto 6, è ammesso organizzare un numero massimo di 64 eventi (dj set, e spettacoli con animazione); è fatto, tuttavia, divieto durante le manifestazioni di cui sopra posizionare americane luci psichedeliche ed ulteriori allestimenti (escluse sedute adibite alla somministrazione di alimenti e bevande).

Durante il corso della stagione estiva è ammesso organizzare, oltre agli eventi previsti dal punto precedente, un numero massimo di 2 (due) eventi che si potranno protrarre oltre le ore 23,30 e fino alle ore 1,00 del giorno successivo. Per l'organizzazione di queste ulteriori serate sarà necessaria comunque la licenza ai sensi dell'art. 68 TULPS secondo le modalità previste nel successivo punto 6. Nelle due serate in questione è consentita la somministrazione di alimenti e bevande sino alle ore 1.00 del giorno successivo. Si potranno altresì organizzare eventi e manifestazioni secondo gli orari consentiti dalle disposizioni legislative e/o regolamentari vigenti durante le giornate dedicate alla Notte Rosa (venerdì e sabato) e in quella di Ferragosto (notte compresa tra il 14 e il 15 agosto); in queste giornate la somministrazione di alimenti e bevande dovranno seguire gli orari previsti dalle manifestazioni.

Qualora l'intrattenimento musicale venga svolto unicamente con emissioni sonore che non superino i limiti previsti dal piano di zonizzazione acustica comunale, sarà necessario presentare auto-certificazione da parte del titolare su modulo predisposto (allegato 2), allegando una valutazione previsionale di impatto acustico predisposta dal tecnico competente in acustica comprensiva di rappresentazione e descrizione degli impianti utilizzati nonché del loro posizionamento e del settaggio testato. Tale documentazione andrà inviata al SUAP tramite PEC all'indirizzo [sportello.unico@pec.comune.rimini.it](mailto:sportello.unico@pec.comune.rimini.it);

Nel caso in cui venga richiesta, per le giornate stabilite, autorizzazione allo svolgimento di manifestazioni di pubblico spettacolo, le domande andranno presentate allo Sportello Eventi secondo le modalità indicate nel punto successivo.

In questo caso allo Sportello Eventi potrà essere presentata anche l'auto-certificazione di cui al punto precedente per le giornate non interessate da pubblico spettacolo.

**6)** Le manifestazioni di pubblico spettacolo (dj set, ecc...) di cui all'art. 68 del TULPS potranno essere effettuate in un numero massimo di 64 per l'intera stagione dalle ore 18,30 alle ore 23,30. Oltre alle manifestazioni di pubblico spettacolo di cui sopra, potranno essere organizzati un numero massimo di 2 (due) eventi che si potranno protrarre oltre le ore 23,30 e fino alle ore 1,00 del giorno successivo. Per l'organizzazione di queste ulteriori serate sarà necessaria comunque la licenza ai sensi dell'art. 68 TULPS. Nelle due serate in questione è consentita la somministrazione di alimenti e bevande sino alle ore 1.00 del giorno successivo. Si potranno altresì organizzare eventi e manifestazioni secondo gli orari consentiti dalle disposizioni legislative e/o regolamentari vigenti durante le giornate dedicata

alla Notte Rosa (venerdì e sabato) e in quella di Ferragosto (notte compresa tra il 14 e il 15 agosto); in queste giornate la somministrazione di alimenti e bevande dovranno seguire gli orari previsti dalle manifestazioni.

Il titolare del pubblico esercizio dovrà richiedere licenza di pubblico spettacolo, ai sensi dell'articolo 68 del TULPS, allo **Sportello eventi** allegando:

a) programma dettagliato delle manifestazioni, evidenziando il tipo di iniziativa, i giorni degli eventi e gli orari.

In ogni caso l'intrattenimento musicale potrà avvenire per 4 ore non frazionabili come previsto dal regolamento comunale per la tutela dell'inquinamento acustico;

b) relazione tecnica descrittiva relativa alle strutture ed attrezzature installate redatta da tecnico abilitato e piano di safety e security redatto secondo le direttive emanate dal Ministero degli Interni in materia di eventi pubblici e sicurezza;

c) idoneità statica e corretto montaggio delle strutture installate tenendo presente che qualora le strutture vengano rimosse ad ogni fine serata sarà necessario ripresentare ogni volta il corretto montaggio;

d) relazione di impatto acustico come previsto per simili manifestazioni con diffusione musicale;

e) certificazione di conformità elettrica ai sensi del decreto ministeriale 37/2008 per l'allaccio sotterraneo dalla cabina del bagnino al punto di fornitura; sul posto dovrà essere presente almeno un estintore;

f) in presenza di impianti idraulici sarà necessario presentare la documentazione che attesti la regolarità dell'impianto idrico.

I modelli da usare sono scaricabili al seguente link:  
<https://www.comune.rimini.it/servizi/autorizzazioni-concerti-eventi-e-manifestazioni>

Contatti Sportello Eventi - licenze di pubblico spettacolo

- Addetti Filippo Pari, Paola Urbinati, Matteo Rapuano
- Piazzale Fellini 3
- Telefono 0541 704554 - 704568- 704552
- [paola.urbinati@comune.rimini.it](mailto:paola.urbinati@comune.rimini.it);
- [filippo.pari@comune.rimini.it](mailto:filippo.pari@comune.rimini.it);
- [matteo.rapuano@comune.rimini.it](mailto:matteo.rapuano@comune.rimini.it)
- Orario da lunedì a venerdì 10,00 -13.15, martedì e giovedì anche 15,00 -17,00.

**7)** provvedere al ripristino e alla pulizia dell'area e, nel caso, anche delle aree limitrofe, compresa la battigia (come già previsto nell'ordinanza balneare regionale).

# Allegato 1

## STRUTTURA CHIUSA

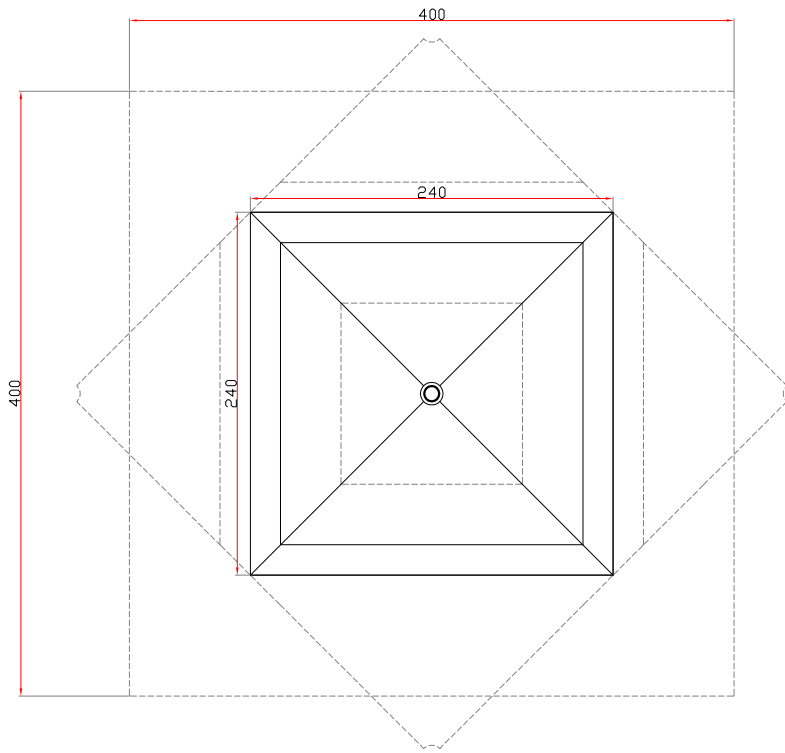

## STRUTTURA APERTA

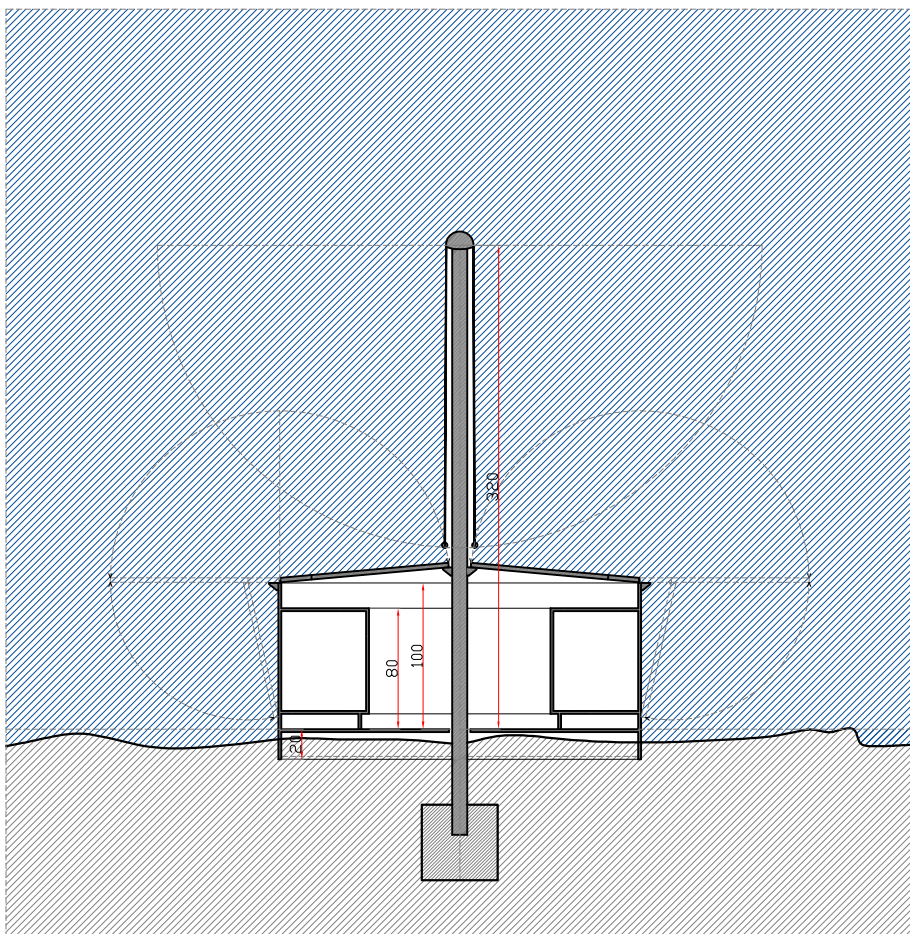
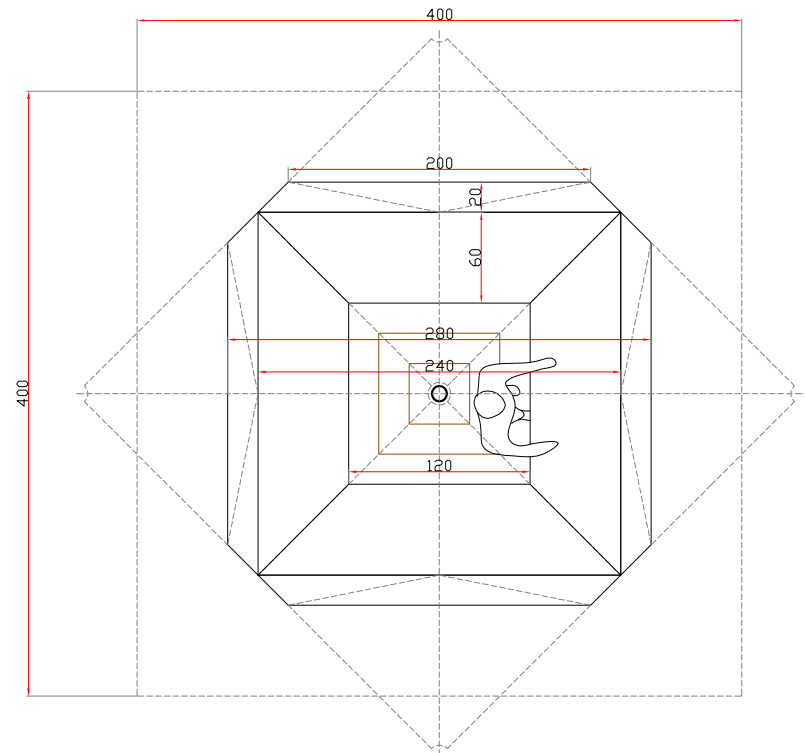

## SEZIONE STRUTTURA CHIUSA

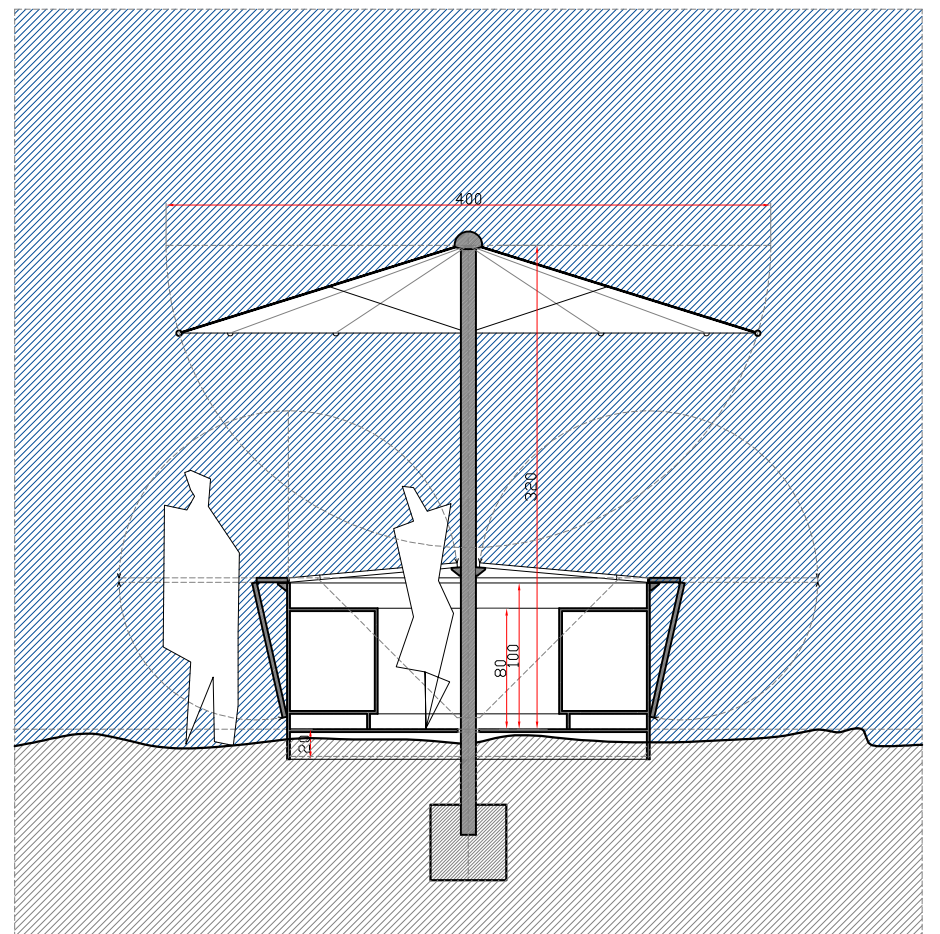

## SEZIONE STRUTTURA APERTA

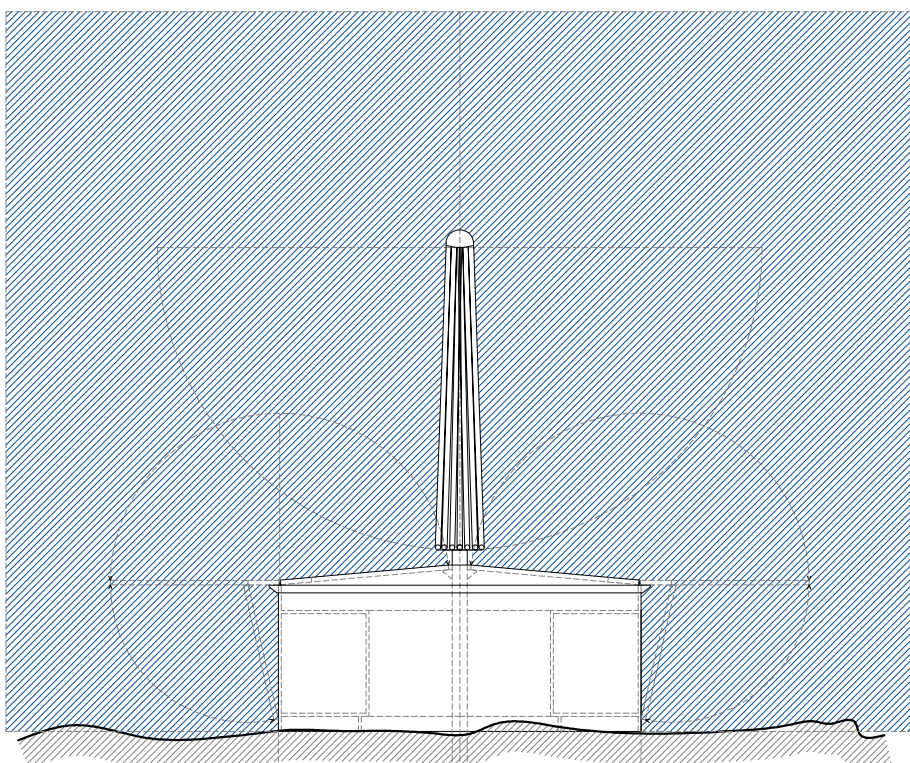

## PROSPETTO STRUTTURA CHIUSA

SCALA 1:50

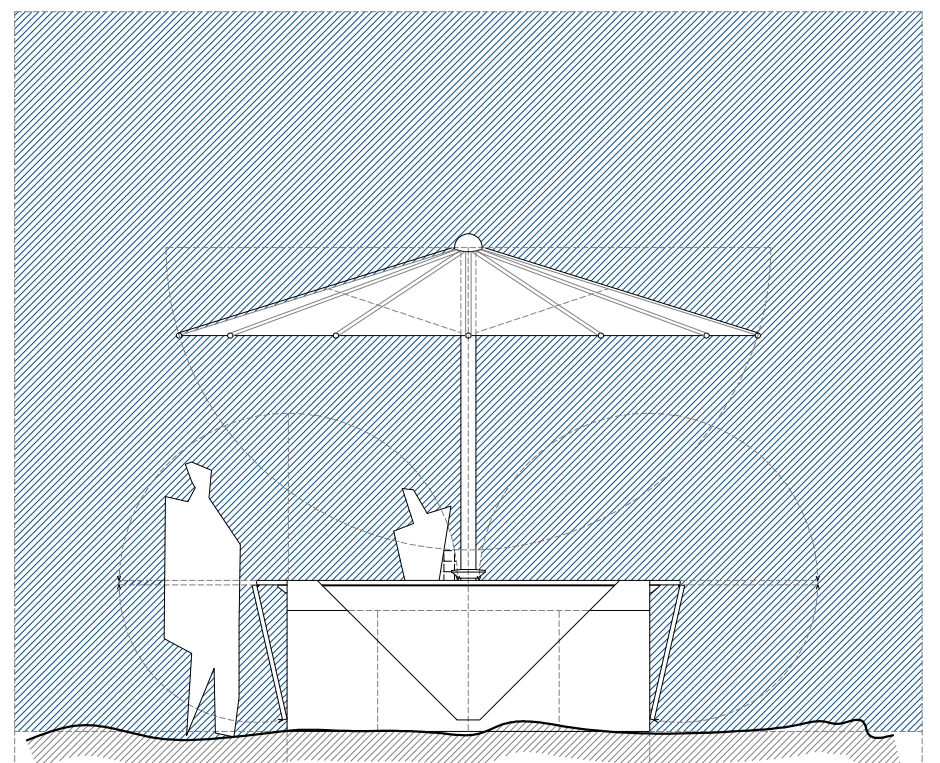

## PROSPETTO STRUTTURA APERTA

# Allegato 2

DICHIARAZIONE SOSTITUTIVA DI CERTIFICAZIONE E/O ATTO DI NOTORIETA'  
UTILIZZO IMPIANTI DI DIFFUSIONE SONORA NEL RISPETTO DEI LIMITI STABILITI DAL PIANO DI  
ZONIZZAZIONE ACUSTICA COMUNALE (ZAC)

Il sottoscritt \_\_\_\_\_, nat a \_\_\_\_\_  
prov. \_\_\_\_\_ il \_\_\_\_/\_\_\_\_/\_\_\_\_\_, residente in \_\_\_\_\_ prov. \_\_\_\_\_ Tel. \_\_\_\_\_  
via \_\_\_\_\_ n. \_\_\_\_\_ C.F. \_\_\_\_\_

in qualità di:

titolare di impresa individuale \_\_\_\_\_  
con sede legale in \_\_\_\_\_ prov. \_\_\_\_\_  
via \_\_\_\_\_ n. \_\_\_\_\_ C.F. \_\_\_\_\_;

legale rappresentante della società \_\_\_\_\_  
con sede legale in \_\_\_\_\_ prov. \_\_\_\_\_  
via \_\_\_\_\_ n. \_\_\_\_\_ C.F. \_\_\_\_\_;

Ai sensi degli artt. 46 e 47 del D.P.R. 28/12/2000 n. 445 e consapevole delle sanzioni penali, nel caso di dichiarazioni non veritiere, di formazione o uso di atti falsi, richiamate dall'art. 76 del DPR suddetto, e ai soli fini della presente segnalazione, **ai sensi dell'art. 4 del D.P.R. n. 227/2011 (semplificazione della documentazione di impatto acustico)**

## DICHIARA

per il locale sito in Rimini, Via \_\_\_\_\_ n. \_\_\_\_\_

denominato \_\_\_\_\_

- che la propria impresa **rientra** in una delle categorie di cui all'art. 2 del Decreto del Ministro Attività Produttive 18.04.2005 (piccole e/o medie imprese);

-  di **NON utilizzare** impianti di diffusione sonora (radio, televisori etc.) oppure, di **NON svolgere** manifestazioni ed eventi con diffusione di musica o utilizzo di strumenti musicali;

-  di **utilizzare** impianti di diffusione sonora (radio, televisori etc.) oppure, di **svolgere** manifestazioni ed eventi con diffusione di musica o utilizzo di strumenti musicali:

-  all'interno del locale **senza** propagazione del suono all'esterno;

-  all'interno del locale **con** propagazione del suono all'esterno;

-  all'esterno del locale;

**nel rispetto dei limiti stabiliti dal Piano di Zonizzazione Acustica Comunale (ZAC) approvato con Delibera di C.C. n.15 del 15/03/2016 e s.m.i.;**

- di essere informato che **qualora le fonti sonore siano posizionate all'esterno del locale, o, seppur collocate all'interno, comportino la propagazione del suono all'esterno, la presente dichiarazione deve essere corredata da apposita RELAZIONE TECNICO-DESCRITTIVA REDATTA DA UN TECNICO ABILITATO IN ACUSTICA AMBIENTALE, indicante la tipologia dell'impianto elettroacustico utilizzato, i livelli sonori, il posizionamento delle sorgenti sonore nonché l'attestazione del rispetto dei limiti stabiliti dal Piano di Zonizzazione Acustica Comunale (ZAC).**

- di essere altresì informato/a che, ai sensi e per gli effetti di cui al D.Lgs. n. 196/03, i dati personali raccolti saranno trattati, anche con strumenti informatici, esclusivamente nell'ambito del procedimento per il quale la presente dichiarazione viene resa.

*(Copia della presente dichiarazione - e dell'eventuale Relazione tecnico-descrittiva – deve essere detenuta presso la sede dell'esercizio per la sua esibizione su richiesta degli Organi di Vigilanza e Controllo)*

Data \_\_\_\_/\_\_\_\_/\_\_\_\_

Firma \_\_\_\_\_

### ALLEGATI:

1. Copia fotostatica di un **documento d'identità in corso di validità** quando la sottoscrizione non è apposta in presenza del dipendente comunale incaricato al ricevimento dell'istanza, ed in caso di cittadino extracomunitario, fotocopia del permesso di soggiorno in corso di validità.

2. **Relazione tecnico-descrittiva** a cura del Tecnico abilitato, qualora ricorrano le condizioni sopra specificate.